

THALETEC ServSeal

Wartung, Instandsetzung und Retrofit von Gleitringdichtungen emaillierter Apparate aller Hersteller



www.thaletec.com

THALETEC

Rund-um-Service
all-round service

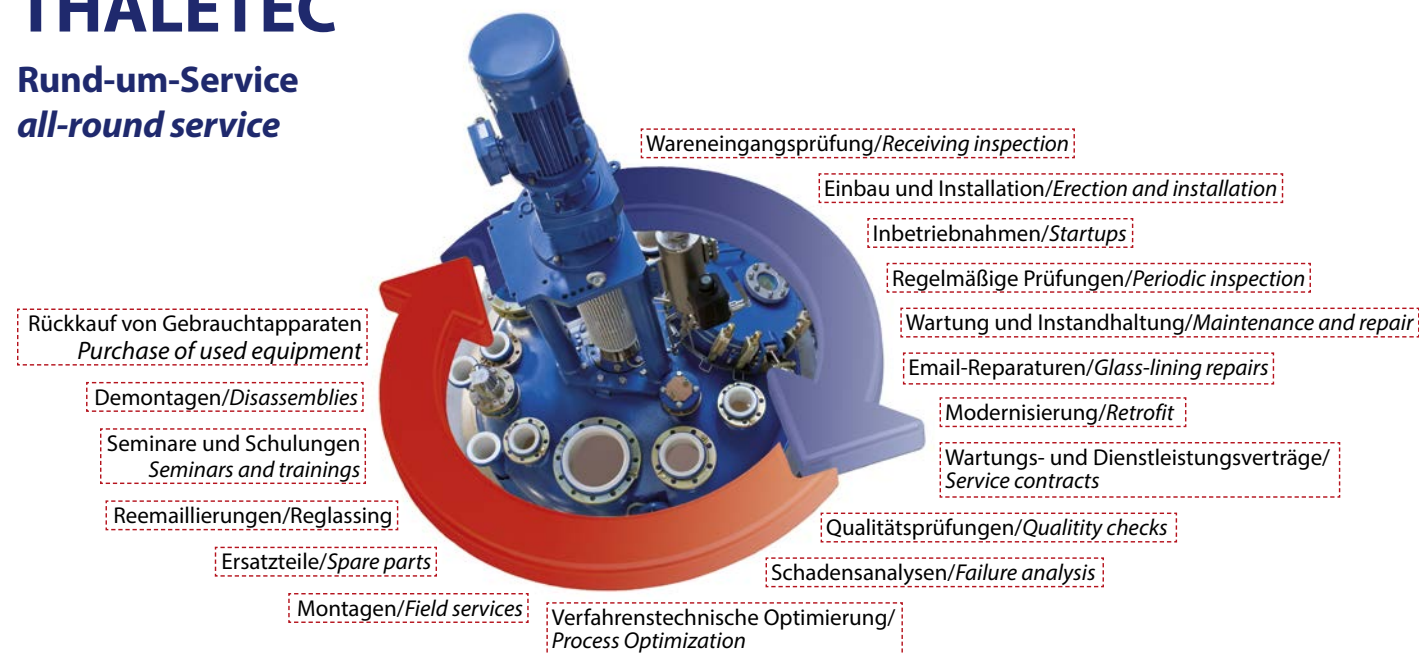

THALETEC GmbH

Steinbachstraße 3
D - 06502 Thale

+ 49 (0) 3947 778-0
+ 49 (0) 3947 778-130

Hotline:

+ 49 (0) 3947 778-111
@ service@thaletec.com
www.thaletec.com



K106 01D





1: Gebrauchte Gleitringdichtungen verschiedener Hersteller

THALETEC ServSeal

Gleitringdichtungen werden bei emaillierten Rührbehältern zum Abdichten der rotierenden Rührwelle gegen die Umgebung eingesetzt.

Von der Funktionserfüllung und der Dichtheit der Gleitringdichtung hängen viele Aspekte ab: die Verfügbarkeit der Anlage, die Betriebssicherheit, der Umweltschutz und letztendlich die Produktivität.

THALETEC liefert seit vielen Jahren emaillierte Rührbehälter für Anwendungen in der chemischen und pharmazeutischen Industrie.

Somit verfügen unsere Mitarbeiter über umfangreiche Erfahrungen bezüglich der korrekten Auslegung und Verwendung von Gleitringdichtungen.





2: Rührbehälter mit instandgesetzter Gleitringdichtung

Umfassendes Dienstleistungspaket

In enger Zusammenarbeit mit kompetenten Partnern der Gleitringdichtungstechnik bietet THALETEC nun ein „Full Service-Paket“ an.

Aus diesem können Sie, je nach Bedarf, unter anderem die folgenden Dienstleistungen „rund um die Gleitringdichtung“ wählen:

- **Ausbau** der Gleitringdichtung aus Ihren emaillierten Apparaten, unabhängig vom Rührwerkshersteller
- Komplette **Überholung** von Gleitringdichtungen aller Fabrikate
- Lieferung und Herstellung von **Ersatzteilen**
- Kompletter **Service**, angepasst an individuelle Bedürfnisse, auf Wunsch auch direkt vor Ort
- **Standortbegehung** und systematische Erfassung aller Gleitringdichtungen im Betrieb bei Ihnen vor Ort
- Individuelle **Dokumentation** von Reparaturaufträgen inkl. Schadensberichten
- Lieferung von **Ersatz-Gleitringdichtungen** als generalüberholte oder neue Gleitringdichtung
- **Montage** von Gleitringdichtungen auf emaillierte Rührbehälter aller Fabrikate und Hersteller
- Unterstützung bei **Inbetriebnahmen**
- Lieferung von Komponenten zur **Optimierung** des Betriebs von Gleitringdichtungen (Retrofit), z. B. THERMO Grundflansche (Abbildung 4a, Flyer K110 ) und CIP Grundflansche (Abbildung 4b, Flyer K064 ) und automatischen Schmiereinheiten (Abbildung 4c, Flyer K086 )



3: Durch THALETEC instandgesetzte Gleitringdichtung

Unabhängig vom Originalhersteller

THALETEC repariert Ihre Gleitringdichtungen unabhängig vom Original-Hersteller.

Dabei stehen passende und geprüfte Ersatzteile für Gleitringdichtungen aller namhaften, weltweit tätigen Hersteller von Gleitringdichtungen für die schnelle Reparatur und Instandsetzung zur Verfügung.

Zertifizierte Ersatzteile

Wir verwenden ausschließlich Ersatzteile von geprüften und zertifizierten Herstellern und Lieferanten.

Bei Anruf: Service!

Ein Anruf unter **+49 (0) 3947 778-111** genügt – schon stehen Ihnen unsere qualifizierte Monteure von THALETEC zur Verfügung.

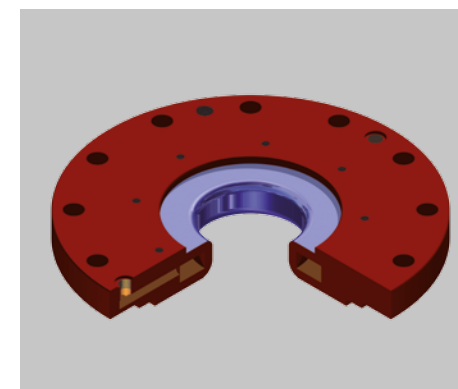

4a: THERMO-Grundflansch (Flyer K110 )

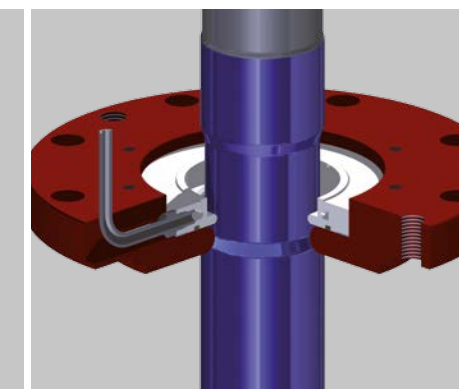

4b: CIP-Spülflansch für Gleitringdichtung (Flyer K064 )



4c: flubBR - Automatische Nachschmiereinheit für Wälzlager in Gleitringdichtungen (Flyer K086 )

4: Zubehör für Gleitringdichtungen

Kompetente Mitarbeiter

Unser Team versteht Ihre Bedürfnisse. Das Expertenteam im nächstgelegenen Servicecenter spricht Ihre Sprache und kennt die speziellen Anforderungen im Bereich Service. Schnelle Hilfe und damit verbundene, enorme Kosteneinsparungen sind möglich.

Unsere Mitarbeiter sind exzellent ausgebildet und garantieren somit die Fachkompetenz, die Sie von THALETEC erwarten.

Geprüfte Qualität

Alle Gleitringdichtungen werden nach der Reparatur, abhängig von ihrem Einsatzbereich, in verschiedenen Testabläufen auf ihre Leistungsfähigkeit und zuverlässige Funktion geprüft.